



# Drum Chipper

## ChipMax 484

### ChipMax fördelar:

- Kompakt, uthållig och kraftfull
- Hög kapacitet – upp till 100 ton/tim
- Välj mellan 2 knivars huggrotor (bränsleflis 12-25 mm) eller 4 knivars huggrotor (mikroflis 2-12 mm)
- Byggt för enkel åtkomst av huggrotor och motstål
- Flexibelt flisrör, höj- och sänkbart samt vridbart för direktlastning på bil, i container eller att blåsa på flis stack.
- Hydrauldriven extra fläkt för kraftigare evakuering av besvärliga material
- Dieselmotor CAT C-18 (765 hk)
- Parker IQAN™ styrsystem med trådlös fjärrmanövrering
- Byggt på lastbils-, larvbands- eller trailer chassi



### Beskrivning

ChipMax 484 är en kompakt, kraftfull och smidig hugg för professionell flisproduktion. Komponenter som rotor, hugghus och inmatning är avsevärt mycket kraftigare än andra huggmaskiner i samma klass vilket ger många års problemfri drift med hög tillgänglighet och låga underhållskostnader. Genom Chipmax två olika typer av huggrotorer kan du själv välja mellan att producera 12-25 mm högkvalitativ bränsleflis alternativt 2-12 mm mikroflis, allt från stamdiametrar upp till diam 600 mm. Mikroflisen håller konstant fiberlängd som dramatiskt sänker totalkostnaden vid produktion av pellets likväl som de markant förbättrar funktionen vid förbränning i små pannor.

### Inmatning och rotor

Inmatningen (bredd x längd = 1,22 x 3,65 m) har en öppen konstruktion med höga utvikta sidor med extra förstärkt botten: Drift sker med en heavy-duty Poclain hydraulmotor med extremt högt vridmoment. Som tillval finns en förlängd inmatning med längden 5,45 meter. Välj mellan en stål lamell inmatning (om du vill minimera spill under inmatningen) eller en kedje inmatning med 4 st heavy-duty kedjor (möjliggör avlägsning av sten och smuts innan flisning).



Den övre matarrullen (diam. 760 mm) med en inbyggd hydraulisk Poclain högmomentsmotor är lyftbar för enkel åtkomst till huggrotorn och motstålet. Den kraftiga 2 eller 4 knivars huggrotorn (diam 1000 mm x längd 1220 mm) är uppbyggd av skuren 150 mm tjock plåt, vilket gör den till marknadens i särklass starkaste och hållbaraste.

### Flisrör

Det hydrauliskt justerbara flisröret möjliggör topp eller bak lastning av flisrailern. Den är även förberedd för komplettering av en hydrauliskt driven fläkt (vi flisning av besvärliga material) som automatiskt ökar i styrka vid behov, utan ökat slitage eller kraftbehov.

### Dieselmotor

ChipMax 484 drivs av en CAT C-18, 765 hk diesel motor. Den är utrustad med en extra stor AKG kylare, flexaire "auto-reverse" kylfläkt, PT Tech hydraulik koppling, Parkers IQAN™ IntelliGrind styrsystem för bättre övervakning och ökad säkerhet, samt radio fjärrstyrning med full mekanisk backup för samtliga vitala funktioner. Slutligen är ChipMax 484 tillgänglig som portabel, band eller lastbilsmonterad.

På CBI bygger vi maskiner utifrån ett "total cost of ownership" perspektiv och kompromissar därför aldrig på kvalitén.

## Tekniska data

<b>Inmatning</b>	Stållamell eller kedjor
Längd	3,65 m eller 5,45 m som tillval
Bredd	1,22 m
Motor	Poclair högmomentsmotor

<b>Övre matrarrulle</b>	
Dimension	Bredd 1,22 m, diam. 760 mm
Motor	Poclair högmomentsmotor

<b>Huggrotor</b>	2 eller 4 knivars
Dimension	Bredd 1,22 m, diam. 1000 mm

<b>Flisrör</b>	Rakt eller Flex
----------------	-----------------

<b>Kapacitet</b>	upp till 100 ton/tim
------------------	----------------------

<b>Hydraulik</b>	Hydrostatiskt / Rexroth, Sauer, Poclair PT Tech växel???
------------------	---

<b>Kraft</b>	Dieselmotor Transmission Flexxaire® Fläkt	CAT C-18 765 hk Remtransmission med remskydd Reverserande kylfläkt, vänder automatiskriktning var 5-15 min
--------------	---	---

<b>Dieseltank</b>	Volym	946 liter
-------------------	-------	-----------

<b>Elstyrssystem</b>	IQAN™ PLC med radio fjärrkontroll för samtliga funktioner	
----------------------	--	--

<b>Vikt</b>	Trailer chassi ca. 20,5 – 24 ton Larvbands chassi ca. 23 – 27 ton	
-------------	--	--

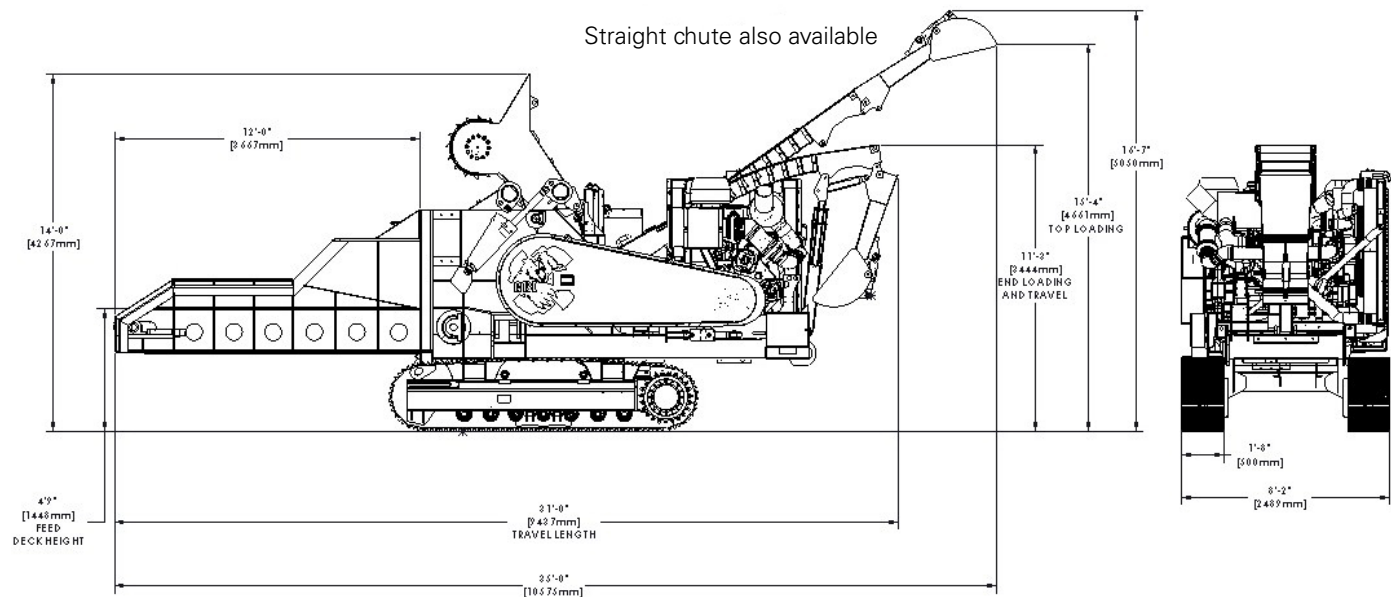

Dragögla

Lastbilsmonterad

Trailer chassi

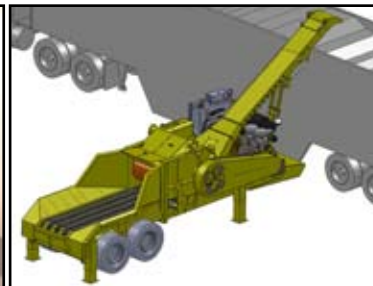

The CBI difference: Fuel the Future.™

**Continental Biomass Industries, Inc.**

World's Best Stationary and Portable Material Recovery Systems

22 Whittier Street, Newton, NH 03858

Phone: 603-382-0556 Fax: 603-382-0557

Web: cbi-inc.com Email: info@cbi-inc.com

Distributed by: